

Varenummer: 208166M1215A

Beskrivelse: E+G Positioneringsbolt GN 816-6-M12x1.5-A

Mål

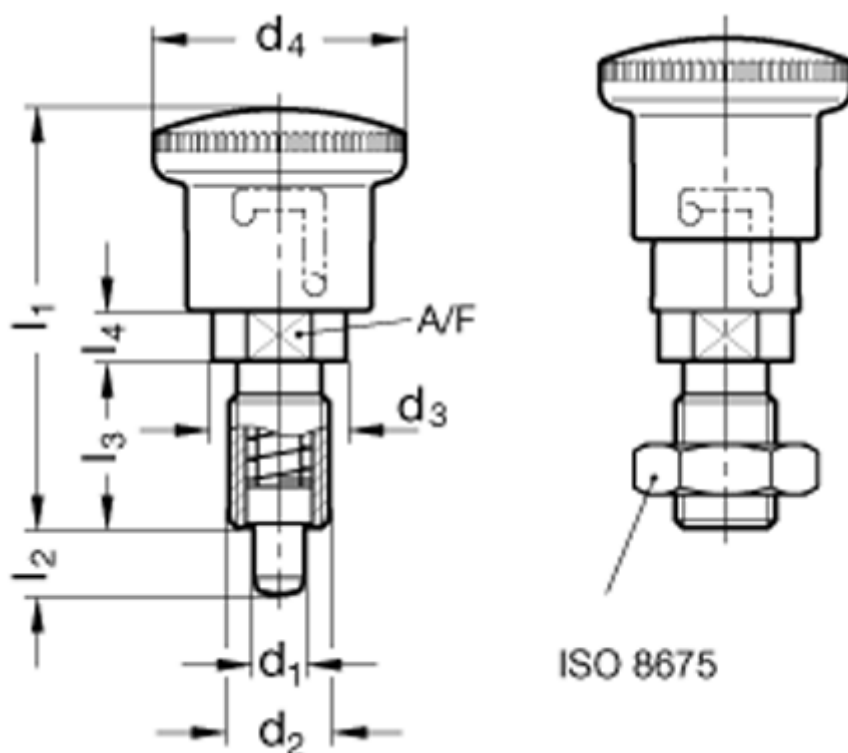

A/F	= 14	l2 = 8
d1	= 6	l3 = 20
d2	= M 12 x 1,5	l4 = 6
d3	= 16	
d4	= 28	
Fjedertryk, begyndelse (N)	= 13	
Fjedertryk, ende (N)	= 28	
l1	= 50	